



NEA GLA.

Mercedes-Benz



## ΤΟ ΠΡΟΤΥΠΟ.

Η νέα GLA ήρθε να θέσει νέα πρότυπα καινοτομίας, ασφάλειας και ευελιξίας. Κάθε στοιχείο του ακόμη πιο πλούσιου βασικού εξοπλισμού της συμβάλλει στη σύνθεση ενός high-tech ανθρωποκεντρικού προφίλ στο εσωτερικό της. Αντίστοιχα, η αισθητική της αναβάθμιση εξωτερικά αποδεικνύει πως έχει τη σπορ πολυτέλεια στο DNA της. Ένα συναρπαστικό compact SUV που αποτελεί πηγή έμπνευσης και θαυμασμού.



## ΤΟ ΑΠΟΛΥΤΟ LUXURY SUV.

Τα off-road γονίδια της νέας GLA αναδεικνύονται εξαρχής από το μπροστινό τμήμα του εξωτερικού της. Τόσο οι προβολείς LED High Performance στον βασικό εξοπλισμό όσο και οι MULTIBEAM LED<sup>1</sup> στον προαιρετικό, μαζί με τα 2 power domes στο καπό, την ανανεωμένη μάσκα με μοτίβο διαμαντιών και τον επανασχεδιασμένο προφυλακτήρα αποτελούν αδιαμφισβήτητη απόδειξη πως πρόκειται για μια αυθεντική Mercedes-Benz.



## ΣΠΟΡ ΑΙΣΘΗΣΗ ΑΠΟ ΚΑΘΕ ΟΠΤΙΚΗ.

Τα μύδια χαρακτηριστικά και ο πληθωρικός χαρακτήρας του αμαξώματος πλευρικά αλλά και στο πίσω τμήμα υπόσχονται να μην πάρει κανείς τα μάτια του από πάνω της με βασικό πρωταγωνιστή τα LED φώτα.



<sup>1</sup> Προαιρετικά επιλέξιμος εξοπλισμός, ανάλογα με τη διαμόρφωση.

## ΤΙΠΟΤΑ ΛΙΓΟΤΕΡΟ ΑΠΟ ΤΟ ΤΕΛΕΙΟ.

Η νέα GLA ξέρει να εντυπωσιάζει. Με την προαιρετική πανοραμική συρόμενη οροφή<sup>1</sup> και το νέο χρώμα βαφής Spectral Blue<sup>1</sup>, δίνει ακόμη περισσότερη έμφαση στην κομψή αισθητική και την πρακτικότητα που χαρακτηρίζει διαχρονικά τη Mercedes-Benz. Παράλληλα, οι ζάντες αλουμινίου 18" έως 20", τονίζουν ακόμη περισσότερο τον σπορ χαρακτήρα της.



<sup>1</sup> Προαιρετικά επιλέξιμος εξοπλισμός, ανάλογα με τη διαμόρφωση.

## MBUX ΝΕΑΣ ΓΕΝΙΑΣ.

Χάρη στον διαισθητικό χειρισμό που προσφέρει το MBUX νέας γενιάς μπορείτε να προσαρμόσετε το διπλό ψηφιακό κόκπιτ στο προσωπικό σας στυλ. Με τα κουμπιά ελέγχου αφής στο τιμόνι αλλά και μέσω φωνητικών εντολών, της αφής ή κινήσεων των χεριών, πλέον χειρίζεστε άνετα το περιεχόμενο στην οθόνη μέσων 26 cm (10,25").



## ΓΙΑ ΝΑ ΕΧΕΤΕ ΤΟΝ ΑΠΟΛΥΤΟ ΕΛΕΓΧΟ.

Το νέο σπορ τιμόνι πολλαπλών λειτουργιών με ενσωματωμένα πεδία χειρισμού αφής συνδυάζει την τεχνολογία αιχμής με κορυφαία υλικά και σας δίνει την δυνατότητα να έχετε τα πάντα άνετα υπό έλεγχο. Η νέα ανεξάρτητη διπλή οθόνη ολοκληρώνει τον high-tech χαρακτήρα του εσωτερικού.





## Συστήματα υποβοήθησης οδήγησης.

Το ενεργό σύστημα υποβοήθησης διατήρησης λωρίδας<sup>1</sup>, η ενεργή υποβοήθηση πέδησης<sup>1</sup> το σύστημα υποβοήθησης στάθμευσης<sup>1</sup> και το ενεργό σύστημα υποβοήθησης απόστασης DISTRONIC<sup>1</sup>, που έχουν βελτιστοποιηθεί με τους νέους αισθητήρες και τις κάμερες, περιλαμβάνονται στον βασικό εξοπλισμό και κάνουν την καθημερινότητά σας πιο εύκολη. Περαιτέρω υποστήριξη παρέχεται επίσης από το σύστημα υποβοήθησης νεκρής γωνίας ορατότητας<sup>1,2</sup>, που περιλαμβάνεται στον προαιρετικό εξοπλισμό.

<sup>1</sup> Τα συστήματα υποβοήθησης οδήγησης και τα συστήματα ασφαλείας αποτελούν βοηθητικά μέσα και δεν σας απαλλάσσουν από τις ευθύνες σας ως οδηγό. Λάβετε υπόψη τις οδηγίες που θα βρείτε στις Οδηγίες Χρήσης και τα όρια των περιγραφόμενων συστημάτων.  
<sup>2</sup> Προαιρετικά επιλέξιμος εξοπλισμός, ανάλογα με τη διαμόρφωση.



## GLA 250 e Plug-in-Hybrid.

Το μετεξελιγμένο σύστημα μετάδοσης κίνησης Plug-in-Hybrid της GLA 250 e πείθει με την υψηλότερη ηλεκτρική ισχύ, τη βελτιωμένη ηλεκτρική αυτονομία και τους μειωμένους χρόνους φόρτισης. Ο ευέλικτος συνδυασμός ενός σύγχρονου τετρακύλινδρου βενζινοκινητήρα και ενός καινοτόμου ηλεκτρικού μηχανικού συγκροτήματος εντυπωσιάζει με την αποδοτικότητα, τη δυναμική οδήγηση και την αυτονομία.

GLA 250 e | WLTP | σταθμισμένη κατανάλωση καυσίμου σε συνδυασμένο κύκλο: 1,4-1,1 l/100 km, σταθμισμένη κατανάλωση ρεύματος σε συνδυασμένο κύκλο: 20,4-18,9 kWh/100 km, σταθμισμένες εκπομπές CO<sub>2</sub> σε συνδυασμένο κύκλο: 31-24 g/km.



## Ψηφιακά πρόσθετα.

Με τα ψηφιακά πρόσθετα και τις αντίστοιχες εφαρμογές του Mercedes me App, έχετε πλεονεκτήματα άνεσης, ασφάλειας, οδηγικής απόλαυσης και ψηφιακής υποστήριξης, καθώς σας παρέχουν σημαντικές πληροφορίες και πρακτικές λειτουργίες για το όχημά σας και στο smartphone σας<sup>1</sup>.

<sup>1</sup> Για τη χρήση των υπηρεσιών Mercedes me connect, απαιτείται η δημιουργία ενός Mercedes me ID και η αποδοχή των όρων χρήσης για τις υπηρεσίες Mercedes me connect. Οι υπηρεσίες που παρουσιάζονται, καθώς και η διαθεσιμότητα και οι λειτουργίες τους εξαρτώνται κυρίως από το μοντέλο οχήματος, το έτος κατασκευής, τον επιλεγμένο προαιρετικό εξοπλισμό και τη χώρα.



## Επαυξημένη πραγματικότητα MBUX για την πλοήγηση.

Με την επαυξημένη πραγματικότητα MBUX για την πλοήγηση ακολουθείτε πάντα τη σωστή λωρίδα κυκλοφορίας ακόμα και σε πολύπλοκες κυκλοφοριακές καταστάσεις. Το σύστημα εμφανίζει πληροφορίες για την πλοήγηση και την κυκλοφορία σε ζωντανές εικόνες με γραφικά υψηλής ανάλυσης και μπορεί να σας βοηθήσει να φτάσετε στον προορισμό σας όσο το δυνατόν ασφαλέστερα και χωρίς άγχος.





## Νέα χρώματα επένδυσης.

Μια ελκυστική γκάμα χρωμάτων εσωτερικού σας προσφέρει τη δυνατότητα να διαμορφώσετε τη νέα σας GLA όπως ακριβώς την έχετε φανταστεί. Η Progressive Line, για παράδειγμα, προσφέρεται σε 3 χρώματα εξοπλισμού (Μαύρο, Μπεζ Μακιάτο και Sage Grey)<sup>1</sup>. Έχουν προστεθεί τα χρώματα Καφέ Bahia<sup>1</sup> ή Red Pepper<sup>1</sup> σε συνδυασμό με το συνθετικό δέρμα ARTICO/ τις μικροϊνες MICROCUT<sup>1</sup>.

<sup>1</sup> Προαιρετικά επιλέξιμος εξοπλισμός, ανάλογα με τη διαμόρφωση.

## Νέο ηχοσύστημα Burmester® Surround με Dolby Atmos®.

Με αυτό το premium ηχοσύστημα<sup>1</sup> απολαμβάνετε ακόμη περισσότερο τις διαδρομές σας και ηχητικά. Το ειδικά προσαρμοσμένο για τον εσωτερικό χώρο σύστημα ηχείων σας προσφέρει δυναμική αναπαραγωγή μουσικής και διαθέτει, για παράδειγμα, Subwoofer ισχύος 60 Watt. Την ακουστική εμπειρία ολοκληρώνει η κρυστάλλινη απόδοση του Dolby Atmos®.

## Νέα κεντρική κονσόλα.

Το ρολό για τη θήκη μικροαντικειμένων της κεντρικής κονσόλας από υλικό υψηλής ποιότητας, προσθέτει μια ακόμη κομψή νότα. Κάνει το εσωτερικό να δείχνει ακόμα πιο ευρύχωρο και σας επιτρέπει να έχετε όλα τα απαραίτητα σε σημείο εύκολης πρόσβασης.

<sup>1</sup> Προαιρετικά επιλέξιμος εξοπλισμός, ανάλογα με τη διαμόρφωση.

## Οθόνη Head-up.

Με την οθόνη Head-up<sup>1</sup>, το εντυπωσιακό ψηφιακό κόκπιτ επεκτείνεται και στο μπροστινό παρμπρίζ. Αυτό σημαίνει ότι η προσοχή σας είναι στραμμένη στον δρόμο και στην κυκλοφορία μπροστά σας χωρίς να χάνετε σημαντικές πληροφορίες ή να παραβλέπετε τις οδηγίες πλοήγησης.



## Βασικός εξοπλισμός.

Με στοιχεία από τη σχεδιαστική γραμμή Progressive και το πακέτο εξοπλισμού Advanced, ο βασικός εξοπλισμός της νέας GLA προσφέρει μια μεγάλη παλέτα συστημάτων, υπηρεσιών και χαρακτηριστικών που βάζουν την άνεσή σας σε προτεραιότητα. Έχει όλα αυτά που την κάνουν το απόλυτο luxury SUV και ακόμη περισσότερα.

### ΚΥΡΙΑ ΧΑΡΑΚΤΗΡΙΣΤΙΚΑ ΕΞΩΤΕΡΙΚΟΥ

Μάσκα με κεντρικό αστέρι Mercedes, καθώς και μονή γρίλια γκρι χρώματος με διακοσμητικό ένθεμα χρωμίου και γυαλιστερές μαύρες πινελιές

Μαύρη σαγρέ πλευρική επένδυση μαρσιπέ με διακοσμητικό στοιχείο χρωμίου

Ράγες οροφής από στιλβωμένο αλουμίνιο

Οπτική προστασία κάτω μέρους χρωμίου μπροστά και πίσω

Ζάντες ελαφρού κράματος 45,7 cm (18") με σχέδιο 5 διπλών ακτίνων αεροδυναμικού σχεδιασμού, βαμμένες σε μαύρο χρώμα και με γυαλιστερό φινίρισμα

Προβολείς LED High Performance με προσαρμοζόμενο σύστημα υποβοήθησης φώτων μεγάλης σκάλας

### ΚΥΡΙΑ ΧΑΡΑΚΤΗΡΙΣΤΙΚΑ ΕΣΩΤΕΡΙΚΟΥ

Καθίσματα ανέσεων με δυνατότητα επιλογής καλυμμάτων καθισμάτων από συνθετικό δέρμα ARTICO / ύφασμα Μπέρτριξ μαύρου χρώματος

Δερμάτινο σπορ τιμόνι πολλαπλών λειτουργιών, σχεδίου 3 ακτίνων συμπερ. πεδίων χειρισμού αφής αριστερά και δεξιά, καθώς και χειριστήρια αλλαγής ταχυτήτων στο τιμόνι

Υφασμάτινη εσωτερική επένδυση οροφής σε μαύρο χρώμα

Θθόνη μέσων με διαγώνιο 10,25"

Θθόνη οδηγού 10,25" στον πίνακα οργάνων

Πακέτο στάθμευσης

Πακέτο καθρεπτών

Αυτόματη λειτουργία πόρτας χώρου αποσκευών

## AMG Line<sup>1</sup>.

Με τη γραμμή AMG Line Styling, η νέα GLA σας φτάνει νέα επίπεδα αγωνιστικότητας. Πιο σπορ από ποτέ, κάτι που αποδεικνύουν και τα καθίσματα και το μεγαλύτερο σύστημα φρένων, ήρθε να προσθέσει μια νέα συνιστώσα. Για πρώτη φορά το σπορ τιμόνι πολλαπλών λειτουργιών της AMG Line διατίθεται και θερμαινόμενο.

<sup>1</sup> Προαιρετικά επιλέξιμος εξοπλισμός, ανάλογα με τη διαμόρφωση.



## DYNAMIC SELECT.

Εσείς αποφασίζετε πώς θα οδηγήσετε. Με τα προγράμματα οδήγησης DYNAMIC SELECT, τα οποία ανακτούν προεπιλογές για τον κινητήρα, το κιβώτιο ταχυτήτων, το σύστημα ανάρτησης τροχών και στο σύστημα διεύθυνσης με το πάτημα ενός κουμπιού. Με την επιλογή «Sport» κινείστε με δυναμικό τρόπο, ενώ με το πρόγραμμα «Comfort» απολαμβάνετε πιο χαλαρή οδήγηση. Παράλληλα, με το «ECO» δίνεται έμφαση στην αποδοτικότητα και με το «Individual», το προσαρμόζετε στην δικές σας προτιμήσεις από το μηδέν.



## Σύστημα 48 Volt.

Για ακόμη μεγαλύτερη μείωση της κατανάλωσης και των εκπομπών ρύπων, οι βενζινοκινητήρες της νέας GLA είναι εξηλεκτρισμένοι. Η γκάμα περιλαμβάνει τετρακύλινδρες μονάδες με εππατάχυτα ή οκτατάχυτα κιβώτια DCT διπλού συμπλέκτη στον βασικό εξοπλισμό. Τα ήπια υβριδικά σύνολα είναι επίσης εξοπλισμένα με μία επιπλέον ενσωματωμένη μπαταρία 48 Volt. Για να ξεκινάτε ευέλικτα και αθόρυβα, να επιταχύνετε γρήγορα και να οδηγείτε με τον κινητήρα εσωτερικής καύσης σβηστό.

## Τεχνικά χαρακτηριστικά.

	Πετρελαιοκινητήρες			Βενζινοκινητήρες				Κινητήρας Plug-in-Hybrid
	GLA 200 d	GLA 200 d 4MATIC	GLA 220 d 4MATIC	GLA 200	GLA 220 4MATIC	GLA 250 4MATIC	Mercedes-AMG GLA 35	GLA 250 e
Κυβισμός (cm <sup>3</sup> )	1950	1950	1950	1332	1991	1991	1991	1332
Ονομαστική ισχύς <sup>1</sup> (kW [hp] σε σ.α.λ.)	110 (150)	110 (150)	140 (190)	120+10 (163+13)	140+10 (190+13)	165+10 (224+13)	225 (306)	120+80 (163+109))
Επιτάχυνση 0-100 km/h (δευτ.)	8,8	9,1	7,5	8,9	7,6	6,8	5,2	7,9
Τελική ταχύτητα (km/h)	208	205	219	210	218	240	250	210
<b>Κατανάλωση καυσίμου<sup>4</sup> (l/100 km)</b>								
Κατανάλωση καυσίμου <sup>4</sup> (l/100km) low	7,1 - 6,7	7,7 - 7,2	7,8 - 7,2	10,0 - 9,6	11,9 - 11,5	12,0 - 11,5	13,7 - 13,7	10,3 - 9,6
Κατανάλωση καυσίμου <sup>4</sup> (l/100km) medium	5,9 - 5,4	6,1 - 5,7	6,2 - 5,7	6,7 - 6,2	7,9 - 7,3	7,9 - 7,3	9,1 - 8,8	6,2 - 5,7
Κατανάλωση καυσίμου <sup>4</sup> (l/100km) high	5,1 - 4,6	5,3 - 4,8	5,4 - 4,8	6,1 - 5,6	6,8 - 6,2	6,8 - 6,2	7,8 - 7,4	6,2 - 5,6
Κατανάλωση καυσίμου <sup>4</sup> (l/100km) extra high	6,0 - 5,4	6,3 - 5,6	6,4 - 5,7	7,5 - 6,7	7,9 - 7,0	7,9 - 7,0	8,8 - 8,2	7,7 - 6,9
Κατανάλωση καυσίμου <sup>4</sup> (l/100km) total	5,8 - 5,3	6,2 - 5,6	6,2 - 5,6	7,3 - 6,6	8,1 - 7,4	8,1 - 7,4	9,2 - 8,8	7,3 - 6,6
Εκπομπές CO <sub>2</sub> σε μικτό κύκλο (g/km)	161,0 - 146,0	161,0 - 146,0	163,0 - 148,0	165,0 - 151,0	184,0 - 168,0	184,0 - 169,0	209,0 - 200,0	165,0 - 150,0

Ό,τι καλύτερο για τον κινητήρα:  
Γνήσια λάδια κινητήρα Mercedes-Benz.

<sup>1</sup> Στοιχεία σχετικά με την ονομαστική ισχύ σύμφωνα με τον κανονισμό (ΕΚ) 715/2007 στην ισχύουσα έκδοση. <sup>2</sup> Προσωρινή διαθεσιμότητα. <sup>3</sup> Ηλεκτρονική ρύθμιση. <sup>4</sup> Οι τιμές υπολογίστηκαν σύμφωνα με την καθορισμένη διαδικασία μέτρησης. Πρόκειται για τις «τιμές CO<sub>2</sub> NEDC» σύμφωνα με το άρθρο 2 αρ. 1 του εκτελεστικού κανονισμού (ΕΕ) 2017/1153. Οι τιμές κατανάλωσης καυσίμου υπολογίστηκαν βάσει αυτών των τιμών. Περισσότερες πληροφορίες για την επίσημη κατανάλωση καυσίμου και τις επίσημες ειδικές εκπομπές CO<sub>2</sub> καινούριων επιβατικών οχημάτων μπορείτε να βρείτε στις «Οδηγίες για την κατανάλωση καυσίμου, τις εκπομπές CO<sub>2</sub> και την κατανάλωση ρεύματος καινούριων επιβατικών οχημάτων», οι οποίες είναι διαθέσιμες δωρεάν σε όλα τα σημεία πώλησης και στην Deutsche Automobil Treuhand GmbH, στην ιστοσελίδα [www.dat.de](http://www.dat.de). Τα στοιχεία δεν αφορούν σε συγκεκριμένο όχημα και δεν αποτελούν μέρος της προσφοράς, αλλά χρησιμεύουν αποκλειστικά στη σύγκριση μεταξύ των διαφορετικών τύπων οχημάτων. Οι τιμές ποικίλουν ανάλογα με τον επιλεγμένο προαιρετικό εξοπλισμό. <sup>5</sup> Τα στοιχεία ισχύουν μόνο εντός της Ευρωπαϊκής Ένωσης. Ανάλογα με τη χώρα, ενδέχεται να υπάρχουν αποκλίσεις. <sup>6</sup> Υπολογισμός βάσει των μετρημένων εκπομπών CO<sub>2</sub> συνυπολογίζοντας το βάρος του οχήματος. Ισχύει μόνο για τη Γερμανία. Για περισσότερα τεχνικά χαρακτηριστικά, επισκεφτείτε την ηλεκτρονική διεύθυνση [www.mercedes-benz.gr](http://www.mercedes-benz.gr)

## Διαστάσεις.

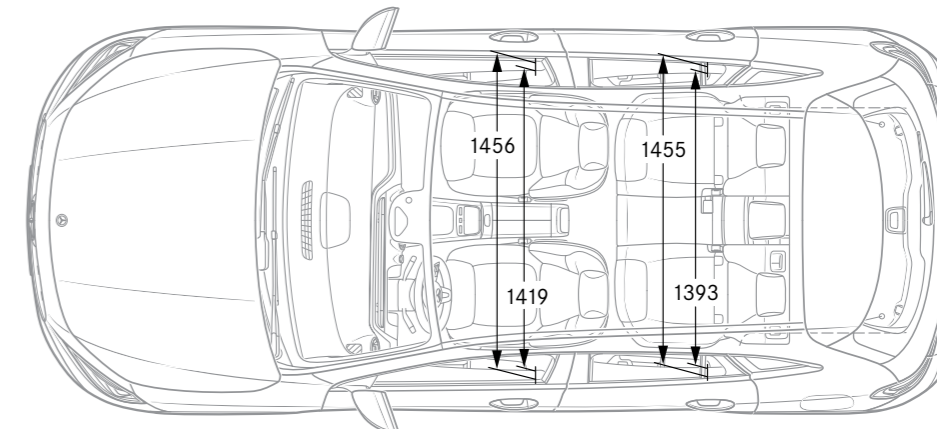
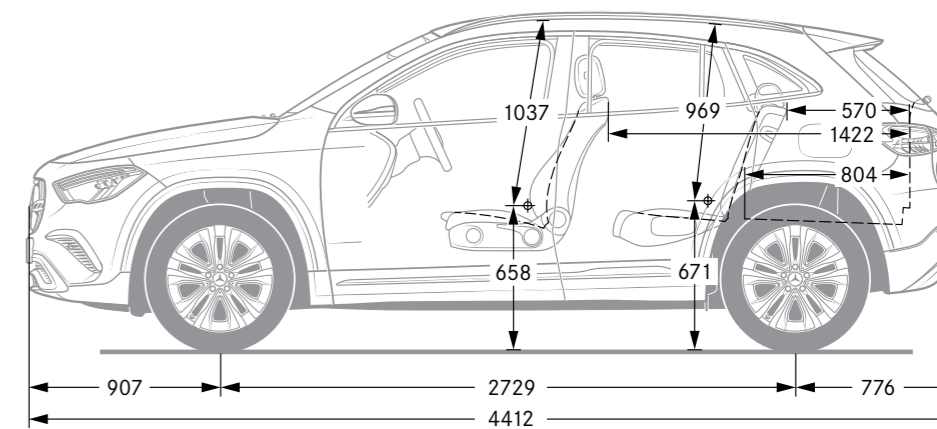
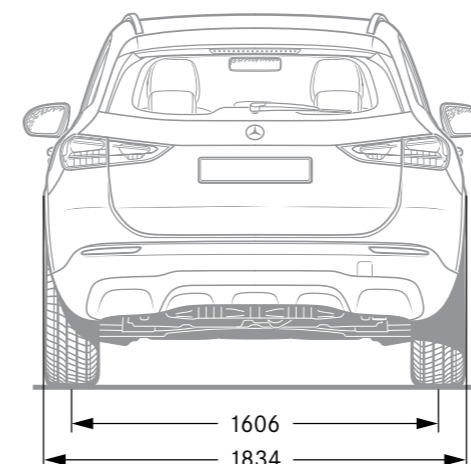
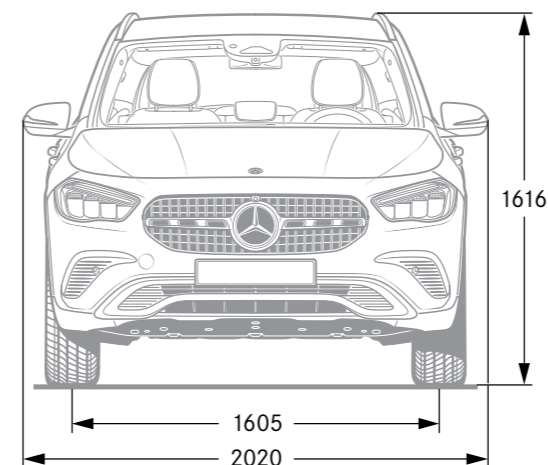

Όλα τα στοιχεία δίδονται σε χιλιοστά. Οι εικονιζόμενες διαστάσεις αποτελούν μέσες τιμές. Ισχύουν για οχήματα με βασικό εξοπλισμό και χωρίς φορτίο.

**Σχετικά με το περιεχόμενο του εντύπου:** Μετά τη σύνταξη στις 24.05.2023 ενδέχεται να έχουν προκύψει αλλαγές στο προϊόν. Κατά τη διάρκεια του χρόνου παράδοσης, ο κατασκευαστής διατηρεί το δικαίωμα αλλαγών στην κατασκευή ή στο σχήμα, χρωματικών αποκλίσεων και διαφοροποιήσεων στον παραδοτέο εξοπλισμό, υπό την προϋπόθεση ότι οι αλλαγές ή οι αποκλίσεις είναι εύλογες για τον αγοραστή, λαμβάνοντας υπόψη τα συμφέροντα του πωλητή. Εφόσον ο πωλητής ή ο κατασκευαστής χρησιμοποιεί κωδικούς ή αριθμούς για τον προσδιορισμό της παραγγελίας ή του παραγγελθέντος αντικειμένου αγοράς, δεν απορρέουν κανενός είδους δικαιώματα από αυτό το γεγονός και μόνο. Οι εικόνες ενδέχεται

να περιλαμβάνουν αξεσουάρ και προαιρετικό εξοπλισμό. Το παρόν έντυπο χρησιμοποιείται διεθνώς. Ωστόσο, οι δηλώσεις σχετικά με τις νομοθετικές, νομικές και φορολογικές προδιαγραφές και επιπτώσεις ισχύουν μόνο για την Ομοσπονδιακή Δημοκρατία της Γερμανίας κατά την ημερομηνία ολοκλήρωσης της σύνταξης της παρούσας δημοσίευσης. Για δεσμευτικές ενημερωμένες πληροφορίες, απευθυνθείτε στους εξουσιοδοτημένους διανομείς της Mercedes-Benz AG.

[www.mercedes-benz.gr](http://www.mercedes-benz.gr)